

EMINENCE

Sztuka jubilerska



PPHU "EMINENCE"
UL. WROCŁAWSKA 18
56-400 OLEŚNICA

TEL/FAX: (071) 314-93-32
E-MAIL: JUBILER@EMINENCE.PL
WWW.EMINENCE.PL



- Tylko unikatowe piękno jest piękne -

Wzornik szerokości:

1. Wzornik należy wydrukować na papierze o grubszej gramaturze (blok rysunkowy, papier wizytówkowy, bristol itp.) oraz wyciąć. Wydrukowanie na papierze o cienkiej gramaturze wymaga usztywnienia w formie naklejonej obustronnie taśmy klejącej. Następnie wzornik należy naciąć we wskazanym miejscu i złożyć zgodnie z poniższym rysunkiem.

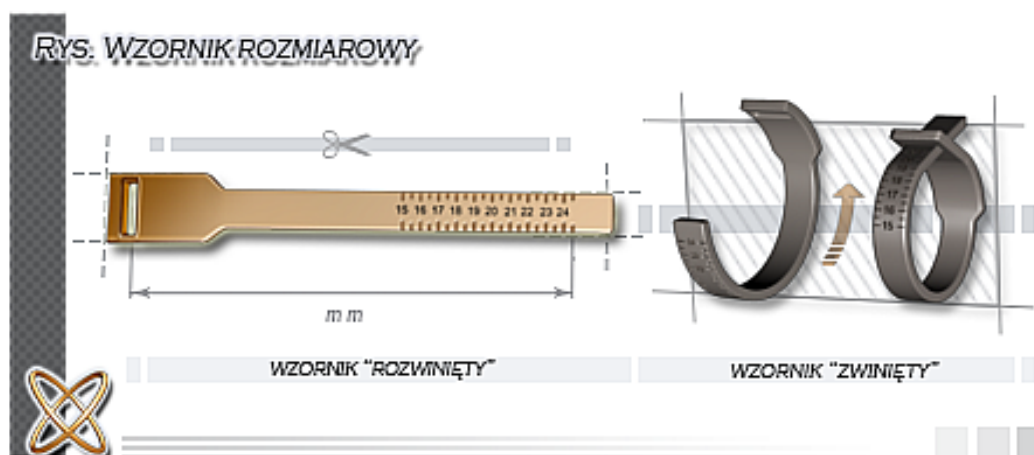

ŹRÓDŁO: OPRACOWANIE WŁASNE.

Wzornik rozmiarowy – szablon:

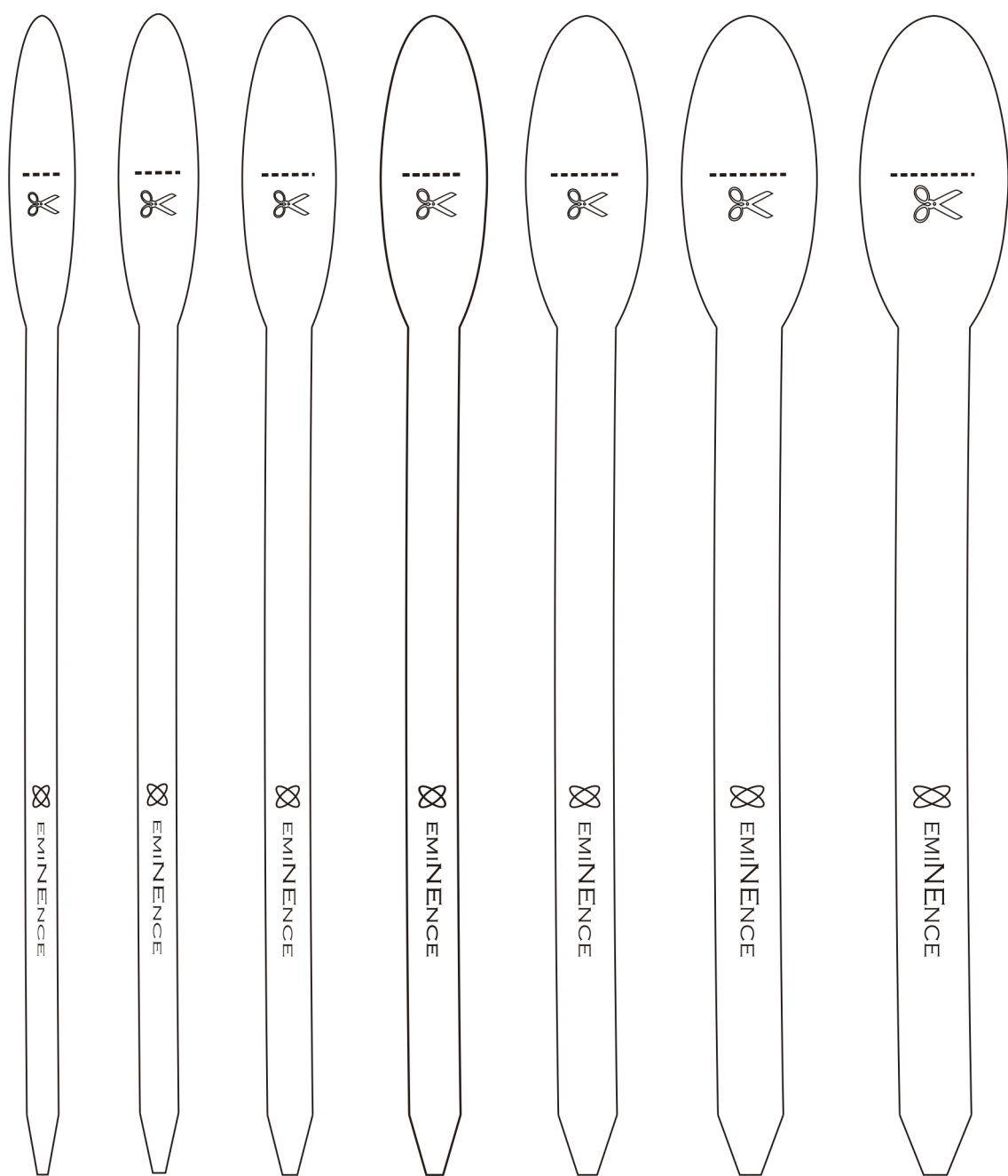

5 mm

6 mm

7 mm

8 mm

9 mm

10 mm

11 mm